

# SODELOVANJE Z GOSPODARSTVOM

## PREDGOVOR

Začetki visokošolskega izobraževanja na področju strojništva segajo v leto 1959, ko sta bila na osnovi pobud in potreb takratnega gospodarstva ustanovljena Oddelek za strojništvo in Oddelek za tekstil v okviru Višje tehniške šole – VTŠ. Študij strojništva na 2. stopnji sega v leto 1973, ko je bila ustanovljena Visoka tehniška šola, ki postane članica Univerze v Mariboru leta 1975. Začetek študija tekstilstva na 2. stopnji in študija strojništva na 3. stopnji zaznamuje leto 1976. V osemdesetih letih se ustanovijo inštituti, katerih tehnološka opremljenost je omogočala usposabljanje, dvig znanja v gospodarstvu in prenos znanja v gospodarstvo. Visoka tehniška šola se leta 1985 preimenuje v Tehniško fakulteto. Leta 1995 se iz Tehniške fakultete ustanovi Fakulteta za strojništvo.

Tudi danes sodelovanje z gospodarstvom predstavlja pomemben delež raziskovalno-razvojnih in strokovnih dejavnosti Fakultete za strojništvo Univerze v Mariboru. V njenih laboratorijih izvajamo meritve, testiranja in razvojne naloge, kot tudi svetovanja in strokovna izobraževanja za gospodarstvo. Strokovno in znanstveno utemeljene rešitve so podpora podjetjem pri reševanju problemov. Obseg aktivnosti in število sodelujočih podjetij se vztrajno povečuje. Sinergija med gospodarstvom in fakulteto kot raziskovalno razvojno institucijo prispeva k neposrednem razvoju novih proizvodnih programov in produktov.

Za pomoč pri lažjem navezovanju stikov z našimi strokovnjaki in raziskovalci v laboratorijih smo za vas pripravili brošuro Sodelovanje z gospodarstvom. V njej boste s pomočjo ključnih besed in pojmov lahko poiskali laboratorij in kontaktno osebo, s katero boste na strokovni in profesionalni način uresničili vašo željo. Za lažjo predstavitev dela v laboratorijih so v brošuri na slikah prikazane izvedbe posameznih meritev, procesov, elementov in izdelkov, ki so rezultati opravljenih raziskav ali preračunov in analiz.

Veselimo se sodelovanja z vami,

prodekan za sodelovanje z gospodarstvom  
red. prof. dr. Nenad Gubelj

## RAZISKOVALNI INŠTITUT ZA STROJNIŠTVO - RIS 1

### LABORATORIJI S PODROČJA PROIZVODNEGA STROJNIŠTVA 2

#### Laboratorij za tehnološke meritve – LTM 6

Razvoj in izdelava merilne opreme  
Razvoj merilnih metod  
Razvoj praktičnih aplikacij za meritve dolžin  
Umerjanje dolžinskih etalonov  
Umerjanje merilnih instrumentov

#### Laboratorij za inteligentne obdelovalne sisteme – LIOS 7

Računalniško podprte tehnologije  
Razvoj inteligentnih CAD/CAM-sistemov  
Simulacije preoblikovanja pločevine  
Metode umetne inteligence  
Modeliranje in simuliranje obdelovalnih procesov in sistemov

#### Laboratorij za prilagodljive obdelovalne sisteme – LaPOS 8

Izdelava opreme  
Izdelava prototipov  
Mehanska obdelava  
Odrezavanje  
Preoblikovanje

#### Laboratorij za odrezavanje – LABOD 9

Adaptivno vodenje procesov  
Modeliranje odrezovanja  
Načrtovanje obdelave obdelovanca  
Nadzorni sistemi  
Odrezavanje  
Odrezovalni procesi  
Optimiranje odrezovanja  
Programska orodja za odrezovanje  
Rezalni materiali  
Simuliranje odrezovalnih procesov

#### Laboratorij za načrtovanje proizvodnih sistemov – LANPS 10

Ergonomske študije  
Optimizacija izvajanja delovnih nalogov  
Projektni menedžment  
Razvoj izdelkov  
Študij časa  
Upravljanje zalog  
Zagotavljanje kakovosti

#### Laboratorij za simulacije diskretnih sistemov – LASDIS 10

Simulacijske študije  
Modeliranje sistema  
Optimizacija postavitve proizvodnega sistema  
Kvantitativne analize kompleksnih sistemov

#### Laboratorij za dodajalno izdelavo – LDI 11

3D digitalno načrtovanje operativnih posegov  
3D tisk  
Dodajalne tehnologije  
Medicinski pripomočki in modeli, Medicinski vsadki  
Prototipna izdelava ulitkov Ti-zlitin  
SLS tehnologije, Vzvratno inženirstvo

#### Laboratorij za robotizacijo – LaRo 12

Aplikacije robotov v industriji  
Sinteza in analiza večmasnih sistemov  
Virtualna priprava in analiza robotiziranih celic

#### Laboratorij za mehatroniko – LAMEH 13

Dinamične analize, Krmiljenje, Mehatronika, Modeliranje  
Nadzorni sistemi  
Optimiranje regulacijskih sistemov  
Računalniške simulacije  
Regulacije  
Sistemi vodenja

#### Laboratorij za oljno hidravliko – LaOH 14

Hidravlika in pnevmatika  
Nadzor stanja komponent in tekočine  
Pogoni in krmilja

<b>LABORATORIJI S PODROČJA KONSTRUKTERSTVA IN OBLIKOVANJA</b>	<b>16</b>
<b>Laboratorij za strojne elemente in konstrukcije – LASEK</b>	<b>19</b>
Balansiranje gredi in rotorjev po ISO 1940-1 Brez kontaktne meritve deformacij in zaostalih napetosti z X-žarki Dinamično utrujanje materiala Določitev hitrosti utrujenostne rasti razpoke Določitev mejne nosilnosti komponent z napako ali razpoko Določitev odpornost materiala na lom Karakteristika vzmeti, Konstruiranje strojev in naprav Laserska meritve razdalj na konstrukciji Meritve odstopanja oblike, Merjenje hrapavost površine Nosilnost vijakov Preizkusi natezni, upogibni, tlačni, strižni Prototipna izdelava strojev in naprav Statične in dinamične meritve deformacij na površini Testiranje nosilnosti materialov in komponent Zagotovitev celovitosti konstrukcij po standardu	
<b>Laboratorij za vrednotenje konstrukcij – LAVKON</b>	<b>20</b>
Analize hrupa in vibracij Dimenzioniranje dinamično obremenjenih komponent Kontaktne problemi in tribologija Zobniška gonila	
<b>Laboratorij za varjenje – LAVAR</b>	<b>21</b>
Analiza toplotno vplivnega področja-TVP zvara Charpy inštrumentiran preizkus (KV, KU, ...) Ekspertni sistem za varjenje Lomna žilavost Mehansko preizkušanje kompozitov in bio-materialov Meritve deformacij Natezni preizkus Parisova krivulja Rast razpok Simulacija TVP Testiranje zvarov Tlačni preizkus Trdota Upogibni preizkus Utrujanje	

Varivost materialov Varjenje Wöhlerje krivulje WPQR WPS Zaostale napetosti	
<b>Laboratorij za inteligentne CAD sisteme – LICADS</b>	<b>22</b>
Biomehanika Ergonomija izdelkov Inteligentna podpora Modeliranje in oblikovanje Razvoj izdelka	
<b>Laboratorij za zahtevne inženirske simulacije in eksperimentiranje – LACE-X</b>	<b>23</b>
Celični materiali Določanje mehanskih lastnosti materialov Napredno geometrijsko modeliranje Računalniške simulacije Strojni deli in konstrukcije Visoke hitrosti obremenjevanja	
<b>Laboratorij za inženirsko oblikovanje – LIO</b>	<b>24</b>
3D skeniranje Fotogrametrija Industrijsko oblikovanje Oblikovanje izdelkov	
<b>Laboratorij za transportne naprave, sisteme in logistiko – LTNSL</b>	<b>25</b>
Konstruiranje dvigalnih naprav Konstruiranje transportnih sistemov Notranja logistika Transportno-skladiščni sistemi	

<b>LABORATORIJI S PODROČJA ENERGETSKEGA, PROCESNEGA IN OKOLJSKEGA INŽENIRSTVA</b>	<b>26</b>
<b>Laboratorij za prenosne pojave v trdninah in tekočinah – LPPTT</b>	<b>29</b>
Adsorpcija	
Difuzija	
Kondenzacija	
Konvekcija	
Mehanika tekočin	
Modeliranje	
Nanotekočine	
Prenos snovi in toplote	
Simulacije	
Sublimacija	
Sušenje	
Večfazni tokovi	
<b>Laboratorij za računalniško dinamiko tekočin – LCFD</b>	<b>30</b>
Laminarni tok newtonskih in nenewtonskih tekočin	
Prenos toplote in snovi	
Reaktivni tok in vezani fizikalni problemi	
Turbulentni tok	
Večfazni tok	
<b>Laboratorij za motorje z notranjim zgorevanjem – LMNZ</b>	<b>31</b>
Alternativno gorivo	
Curek goriva	
Eksperiment	
Motor z notranjim zgorevanjem	
Numerična simulacija	
Optimiranje	
Sistem za vbrizgavanje goriva	
<b>Laboratorij za toplotne stroje in tehniške meritve – LTSTM</b>	<b>32</b>
IR merjenje temperaturnih polj v napravah in strojih	
PIV merjenje hitrostnih polj	
Simulacije termodinamičnih in tokovih procesov	
Toplotni stroji	

<b>Laboratorij za turbinske stroje – LTS</b>	<b>33</b>
Hidravlični stroji	
Tokovni pojavi	
Vetrne in vodne turbine	
<b>Laboratorij za energetske sisteme in naprave – LESN</b>	<b>34</b>
Določitev toplotnih fizioloških obremenitev	
Klimatizacija	
Polje PMV in hitrosti zraka	
Prezračevanje	
Rekuperacija zraka	
Sistemi ogrevanja	
<b>Laboratorij za zgorevanje in okoljsko inženirstvo – LZOI</b>	<b>35</b>
Analiza zgorevanja trdnih odpadkov na rešetki	
Numerične simulacije turbulentnega plamena v gorilnikih	
Ravnanje z odpadki	
<b>Laboratorij za termodinamiko in hladilno tehniko – LHT</b>	<b>36</b>
Kogeneracija	
Solarna energija	
Termodinamični izračun	

**LABORATORIJA S PODROČJA TEHNOLOGIJE MATERIALOV** 38**Laboratorij za materiale – LMAT** 40

Kontinuirno litje  
 Meritve trdote in mikrotрдote  
 Metalografska analiza  
 Metalografska analiza plasti in prevlek  
 Mikroskopija  
 Raziskava zlitin za steklarsko industrijo  
 Toplotna obdelava kovin

**Laboratorij za preoblikovanje materialov – LPM** 41

Ekstrudiranje  
 Globok vlek  
 Kovanje  
 Krivulje tečenja materiala  
 Strižno obremenjevanje  
 Upogibna trdnost materiala  
 Valjanje

**LABORATORIJA S PODROČIJ MEHANIKE IN NARAVOSLOVNIH VED** 42**Laboratorij za aplikativno mehaniko – LAM** 44

Analiza vibracij  
 Določevanje in meritve lastnih frekvenc  
 Določevanje resonance nosilcev in komponent  
 Konstruiranje mehanskih sistemov za dinamične obremenitve  
 Konstruiranje na maksimalno nosilnost ob minimalni masi nosilca  
 Kontinuirane meritve deformacijskega obnašanja  
 Optimizacija oblik nosilcev, konstrukcijskih elementov in komponent  
 Balansiranje rotorjev in gredi po ISO 1940-1

**Laboratorij za fiziko – LAF** 47

Strukturna analiza  
 Sinhrotron

**CENTER ZA SENZORSKO TEHNIKO - CST** 48

Biosenzorji  
 Fluorescence  
 Fotonika  
 Grafen  
 Indikatorska barvil  
 Magnetni nanodelci  
 Merjenje življenjske dobe fluorescence  
 NANOAPP  
 Nanodelci  
 Nanomateriali  
 Nano-nanosi  
 Optični kemijski senzorji  
 SiO<sub>2</sub>  
 Sol-gel printanje  
 Sol-gel tehnologija  
 TiO<sub>2</sub>

**UNIVERZITETNI CENTER ZA ELEKTRONSKO MIKROSKOPIJO - UCEM** 50

Biološki materiali  
 Kovine  
 Medicinski vzorci  
 Metalografske preiskave  
 Mikroskopske preiskave  
 Plast platine  
 Vrščični elektronski in ionski mikroskop

## INŠTITUT ZA INŽENIRSKÉ MATERIALE IN OBLIKOVANJE - IIMO

52

Laboratorij za barvanje, barvno metriko in  
ekologijo plemenitenja – LBBE

56

Center za barvanje in barvo

Barvanje  
Barvila  
CIELAB barvne vrednosti  
Ekološki parametri  
Elektrokemijske lastnosti  
Funkcionalni materiali  
Identifikacija in separacija  
Lesk in belina  
Mimikrija  
Plemenitenje  
Prepustnost kisika  
Prepustnost UV  
Prepustnost vodne pare  
Raztopljen kisik  
Refleksijske vrednosti obarvanih vzorcev

Laboratorij za kemijo in okoljevarstvo – LKO

58

Daphnia magna  
Določanje prisotnosti funkcionalnih skupin v vzorcu z FT-IR in  
Raman spektroskopijo  
Fizikalno-kemijske analize odpadnih vod  
H<sub>2</sub>O<sub>2</sub>/UV napredna oksidacija odpadnih vod  
Vibrio fischeri

Laboratorij za obdelavo in preskušanje  
polimernih materialov – LCPP

60

Določanje mehanskih lastnosti materialov  
Določanje obstojnosti na umetno svetlobo v Xenotestu  
Določanje odpornosti tekstilij na drgnjenje in piling po metodi Martindale  
Določanje prepustnosti zraka  
Izdelava nanovlaken z elektropredenjem  
Površinske lastnosti materialov  
Preskušanje ploskih izdelkov, prej, vlaken

Laboratorij za oblačilno inženirstvo, fiziologijo in  
konstrukcijo oblačil – LOIFKO

62

Raziskovalno–inovacijski center za design in  
oblačilno inženirstvo – RICDOI

Inteligentna oblačila  
Karakterizacija ploskih tekstilij  
Kreativni design  
Mehanika ploskih tekstilij  
Oblačilno inženirstvo  
Toplotno fiziološko udobje  
Vizualizacija

Laboratorij za projektiranje in konstrukcijo tekstilij – LPKT

64

Konstruiranje tekstilij  
Ploske tekstilije  
Projektiranje tekstilij

Laboratorij za tekstilne tehnologije in računalništvo  
v tekstilstvu – LTRT

66

Pletiva  
Predivne preje  
Simulacija in vizualizacija tekstilnih form  
Tekstilne tehnologije

Laboratorij za tiskanje tekstilij in nego oblačil – LTTNO

68

Center za nego tekstilij in oblačil – CNTO

Nega tekstilij in oblačil  
Razkuževalni učinek  
Sistem kakovosti pranja  
Učinki pranja



# RAZISKOVALNI INŠTITUT ZA STROJNIŠTVO - RIS

**PREDSTOJNIK** red. prof. dr. Jure Ravnik

**TAJNIŠTVO** Darja Veselič

**TELEFON** +386 (2) 220 7524

**E-POŠTA** darja.veselic@um.si

**SPLETNA STRAN** [www.fs.um.si/za-gospodarstvo/storitve/](http://www.fs.um.si/za-gospodarstvo/storitve/)



# LABORATORIJI S PODROČJA PROIZVODNEGA STROJNIŠTVA



Laboratorij za tehnološke meritve - **LTM**

Laboratorij za za inteligentne obdelovalne sisteme - **LIOS**

Laboratorij za prilagodljive obdelovalne sisteme - **LaPOS**

Laboratorij za odrezavanje - **LABOD**

Laboratorij za načrtovanje proizvodnih sistemov - **LANPS** in

Laboratorij za simulacije diskretnih sistemov - **LASDIS**

Laboratorij za dodajalno izdelavo - **LDI**

Laboratorij za robotizacijo - **LaRo**

Laboratorij za za mehatroniko - **LAMEH**

Laboratorij za oljno hidravliko - **LaOH**

## STORITVE ZA ZUNANJE NAROČNIKE

- Razvoj in izdelava merilne opreme in etalonov - [LTM](#)
- Razvoj merilnih metod in praktičnih aplikacij za meritve dolžin - [LTM](#)
- Umerjanje dolžinskih etalonov in merilnih instrumentov - [LTM](#)
- Teoretične in eksperimentalne raziskave z uporabo metod umetne inteligence (NM, GA, GP, PSO) - [LIOS](#)
- Računalniško podprte tehnologije - [LIOS](#)
- Modeliranje in simuliranje obdelovalnih procesov ter sistemov - [LIOS](#)
- Izvajanje teoretičnih in eksperimentih raziskav na področju uporabe strojnega vida v proizvodnih procesih - [LIOS](#)
- Mehanska obdelava - [LaPOS](#)
- Izdelava opreme in prototipov po naročilu - [LaPOS](#)
- Projektiranje in vzdrževanje elektronskih, pnevmatskih in hidravličnih krmilnih in regulacijskih sistemov - [LAMEH](#)
- Teoretične raziskave, simulacije in spremljanje procesa odrezavanja - [LaO](#)
- Razvoj rezalnih orodij in postopkov odrezavanja - [LABOD](#)
- Ergonomske študije, ugotavljanje strukture delovnega časa, optimizacija vodenja proizvodnje, upravljanje zalog - [LANPS](#)
- Projektni menedžment: reševanje problemov na strateškem in operativnem nivoju z učinkovitim izvajanjem projektov - [LANPS](#)
- Storitve, razvoj in raziskave s področja dodajalnih tehnologij - [LDI](#)
- Vzvratno inženirstvo - [LDI](#)

- Razvoj in izdelava medicinskih pripomočkov in modelov ter pomoč pri 3D, digitalnem načrtovanju operativnih posegov - [LDI](#)
- Virtualna priprava in analiza robotiziranih celic - [LaRo](#)
- Sinteza in analiza večmasnih mehanizmov s pomočjo modelirnih programov - [LaRo](#)
- Nadzor stanja in diagnostika v fluidni tehniki - [LaOH](#)
- Razvoj in uporaba reguliranih elektrohidravličnih napajalnih pogonov - [LaOH](#)

# LABORATORIJ ZA TEHNOLOŠKE MERITVE - LTM

VODJA red. prof. dr. Bojan Ačko

E-POŠTA bojan.acko@um.si

Akreditiran laboratorij pri Slovenski Akreditaciji (SA) za veličino dolžina izvaja industrijske meritve ter umerjanja dolžinskih etalonov in instrumentov, strokovne seminarje in praktična usposabljanja.



Meritve kompleksne geometrije in umerjanje merilnih instrumentov in etalonov

# LABORATORIJ ZA INTELIGENTNE OBDELOVALNE SISTEME - LIOS

VODJA izr. prof. dr. Mirko Ficko

E-POŠTA mirko.ficko@um.si

Programiranje numerično krmiljenih strojev. Izdelava poprocesorjev za obdelovalne stroje z direktnim in adaptivnim krmiljenjem. Razvija prilagodljive obdelovalne sisteme in integracijo CAD/CAM/CAQ.

Razvoj inteligentnih  
CAD/CAM sistemov

Simulacije preoblikovanja  
pločevine

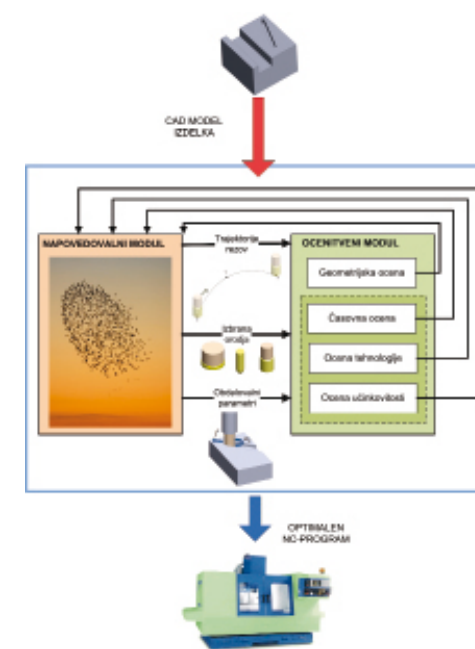

## LABORATORIJ ZA PRILAGODLJIVE OBDELOVALNE SISTEME - LaPOS

VODJA izr. prof. dr. Ivan Pahole

E-POŠTA ivan.pahole@um.si

Razvoj in uvajanje novih izdelovalnih tehnologij v strojništvu. Povezava med tehnologijo preoblikovanja, odrezovanja in izdelave z dodajanjem (slojevite tehnologije). Izdelava opreme in prototipov po naročilu.



Mehanske  
obdelave

## LABORATORIJ ZA ODREZAVANJE - LABOD

VODJA red. prof. dr. Franci Čuš

E-POŠTA franc.cus@um.si

Načrtovanja postopkov obdelave, racionalizacije postopkov obdelave in optimiranja tehnoloških parametrov, uvajanja senzorske tehnike v procese odrezovanja. Testiranje rezalnih orodij in obdelovalnosti.

Adaptivno vodenje  
procesov  
odrezavanja



## LABORATORIJ ZA NAČRTOVANJE PROIZVODNIH SISTEMOV - LANPS

## LABORATORIJ ZA SIMULACIJE DISKRETNIH SISTEMOV - LASDIS

VODJA **red. prof. dr. Borut Buchmeister**

E-POŠTA [borut.buchmeister@um.si](mailto:borut.buchmeister@um.si)

Ugotavljanje strukture delovnega časa (izgub), študij časa, ergonomske študije, optimizacija vodenja proizvodnje, upravljanje zalog, upravljanje projektov, svetovanje s področja kakovosti.



Študij časa - snemalna naprava  
DRIGUS MULTIDATA



Ergonomske študije (realni  
sistem, simulacijski model)

## LABORATORIJ ZA DODAJALNO IZDELAVO - LDI

VODJA **izr. prof. dr. Igor Drstvenšek**

E-POŠTA [igor.drstvensek@um.si](mailto:igor.drstvensek@um.si)

Izdelava z dodajalnimi tehnologijami (hitra izdelava prototipov, hitre izdelave orodij), izdelujejo orodja iz epokslinih smol in slikonske gume ter vliva kovine s postopkom izgubljenega jedra.

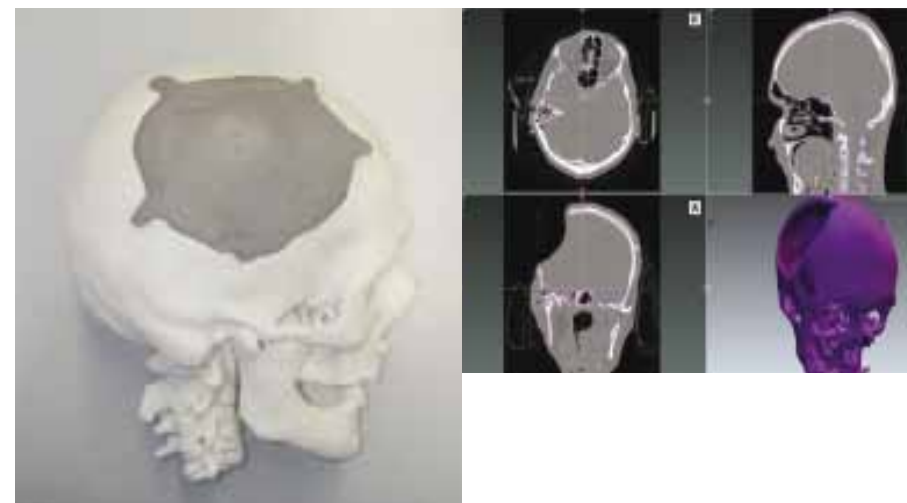

Lobanjski vsadek na osnovi CT posnetka

## LABORATORIJ ZA ROBOTIZACIJO - LaRo

VODJA **izr. prof. dr. Karl Golih**

E-POŠTA [karl.gotlih@um.si](mailto:karl.gotlih@um.si)

Programiranje večosnega robota za proizvodne tehnologije, točkovno varjenje in razvoj robotskih mehanizmov v proizvodnem okolju.



## LABORATORIJ ZA MEHATRONIKO - LAMEH

VODJA **izr. prof. dr. Uroš Župerl**

E-POŠTA [uros.zuperl@um.si](mailto:uros.zuperl@um.si)

Sinteza mehatronskih sistemov ter krmilnih in regulacijskih postopkov vodenja tehničnih sistemov. Optični nadzorni sistemi. Servo-pnevmatika, servo hidravlika.

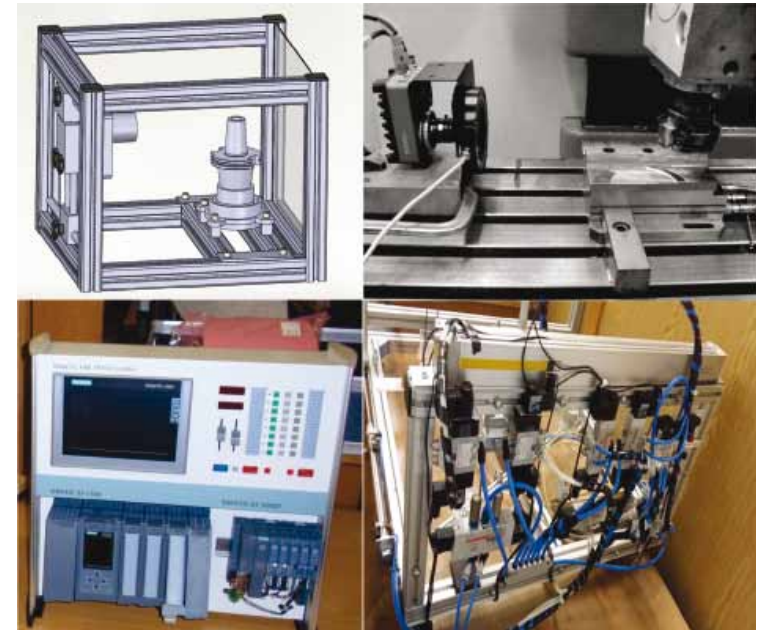

# LABORATORIJ ZA OLJNO HIDRAVLIKO - LaOH

VODJA **izr. prof. dr. Darko Lovrec**

E-POŠTA [darko.lovrec@um.si](mailto:darko.lovrec@um.si)

Raziskave na področju hidravličnih krmilj in pogonov. Projektiranje klasičnih in sodobnih elektrohidravličnih pogonov. Zagotavljanje nadzora in zanesljivosti hidravličnih komponent.

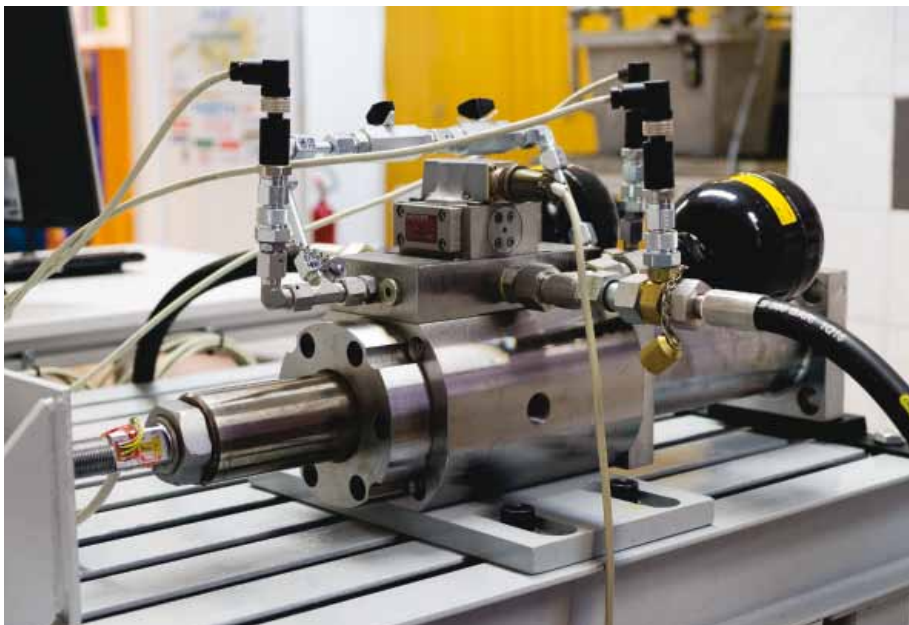

Servohidravlična linearna os

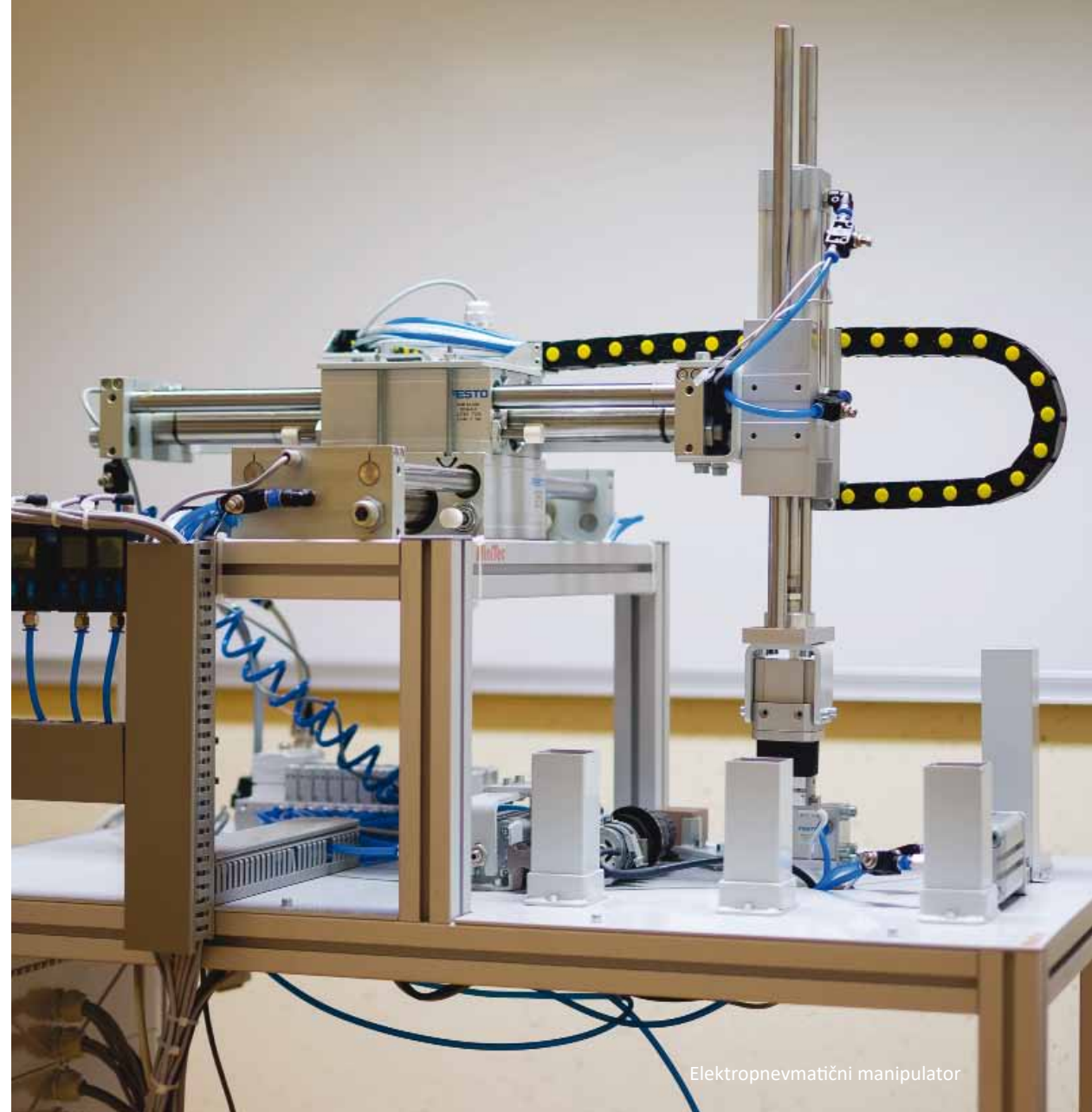

Elektropnevmatični manipulator

# LABORATORIJI S PODROČJA KONSTRUKTERSTVA IN OBLIKOVANJA



Laboratorij za strojne elemente in konstrukcije - **LASEK**

Laboratorij za vrednotenje konstrukcij - **LAVKON**

Laboratorij za varjenje - **LAVAR**

Laboratorij za inteligentne CAD sisteme - **LICADS**

Laboratorij za zahtevne inženirske simulacije in  
eksperimentiranje - **LACE-X**

Laboratorij za inženirsko oblikovanje - **LIO**

Laboratorij za transportne naprave, sisteme in  
logistiko - **LTNSL**



## STORITVE ZA ZUNANJE NAROČNIKE

- Ciljno voden razvoj, konstruiranje in oblikovanje strojnih delov, strojev, naprav, konstrukcij in vozil - **LASEK**, **LAVKON**, **LAVAR**, **LICADS**, **LACE-X**, **LIO**, **LTNSL**
- Mehansko preizkušanje in dimenzioniranje dinamično obremenjenih strojnih delov, konstrukcij in zvarnih spojev - **LAVKON**, **LAVAR**, **LASEK**
- Celovite analize hrupa in vibracij - **LAVKON**
- Analize varivost materialov in utrujanja zvarnih spojev - **LAVAR**
- Ocena celovitosti konstrukcij - **LASEK**
- Lomna analiza elementov, komponent in konstrukcij - **LASEK**
- Določevanje mehanskih lastnosti materialov pri velikih hitrostih obremenjevanja - **LACE-X**
- Napredno geometrijsko modeliranje in zahtevne računalniške simulacije strojnih sistemov - **LACE-X**
- Razvoj inteligentnih CAD sistemov - **LICADS**
- Ergonomske analize izdelkov in priporočila za izboljšanje njihove ergonomske ustreznosti - **LICADS**
- Ergonomsko oblikovanje uporabnih izdelkov - **LICADS**
- 3D skeniranje in manipulacija z virtualnimi modeli - **LIO**
- Fotogrametrija in merske kontrole velikih objektov - **LIO**
- Virtualizacija uporabnih predmetov ali objektov kulturne dediščine - **LIO**
- Konstruiranje dvigalnih naprav in transportnih sistemov za razsuti in kosovni tovor - **LTNSL**
- Načrtovanje in optimiranje transportno-skladiščnih sistemov v notranji logistiki - **LTNSL**

## LABORATORIJ ZA STROJNE ELEMENTE IN KONSTRUKCIJE - LASEK

VODJA **red. prof. dr. Nenad Gubelj**

E-POŠTA [nenad.gubelj@um.si](mailto:nenad.gubelj@um.si)

Standardna in nestandardna dinamična in statična testiranja strojnih elementov in materialov. Projektiranje in konstruiranje naprav in konstrukcij na osnovi numeričnih trdnostnih analiz.



Konstruiranje in testiranje konstrukcijskih komponent

Analiza mejne nosilnosti in celovitosti komponent z razpoko



Brezkontaktna meritev zaostalih napetosti

## LABORATORIJ ZA VREDNOTENJE KONSTRUKCIJ - LAVKON

VODJA red. prof. dr. Srečko Glodež

E-POŠTA srecko.glodez@um.si

Dimenzioniranjem dinamično obremenjenih strojnih delov in konstrukcij z upoštevanjem standarda Evrokod. Konstruiranje strojnih elementov, zobniških gonil preračuni, preizkušanje gonil.



Preskuševališče za  
testiranje gonil



FZG-preskuševališče  
za zobnike

## LABORATORIJ ZA VARJENJE - LAVAR

VODJA doc. dr. Tomaž Vuherer

E-POŠTA tomaz.vuherer@um.si

Zasnove in načrtovanja varilne tehnologije. Svetovanja pri izdelavi WPQR, WPS, planih varjenja in planih neporušnih preiskav. Testna varjenjenja z različnimi postopki varjenja.



Simuliranje in analiziranje delov toplotno vplivnega področja - TVP

## LABORATORIJ ZA INTELEAGENTNE CAD SISTEME - LICADS

VODJA **red. prof. dr. Bojan Dolšak**

E-POŠTA [bojan.dolsak@um.si](mailto:bojan.dolsak@um.si)

Razvoj inteligentnih sistemov za podporo v procesu konstruiranja in razvoja izdelkov.  
Ciljno voden razvoj izdelkov s poudarjeno ergonomsko vrednostjo, estetiko.



Celovita ergonomska analiza izdelka

## LABORATORIJ ZA ZAHTEVNE INŽENIRSKÉ SIMULACIJE IN EKSPERIMENTIRANJE - LACE-X

VODJA **red. prof. dr. Zoran Ren**

E-POŠTA [zoran.ren@um.si](mailto:zoran.ren@um.si)

Razvoj novih metod in algoritmov in izvajanje zahtevnih računalniške simulacij  
inženirskih problemov s poudarkom na obravnavi linearne in nelinearne mehanike  
trdnih teles.

Split Hopkinsons-Pressure-Bar  
preizkuševališče za določanje materialnih  
lastnosti pri visokih hitrostih deformiranja  
(100 - 8000 s<sup>-1</sup>)



Zahtevno modeliranje in računalniške simulacije



# LABORATORIJ ZA INŽENIRSKO OBLIKOVANJE - LIO

VODJA **doc. dr. Sonja Šterman**

E-POŠTA [sonja.sterman@um.si](mailto:sonja.sterman@um.si)

Industrijsko oblikovanje izdelkov in oblikovanje izdelkov po meri, konceptno in ergonomsko oblikovanje, digitalizacija oblik in površin, fotogrametrija, 3D rekonstrukcija in 3D tisk.

Oblikovanje za industrijo



3D skeniranje in manipulacija z virtualnimi modeli

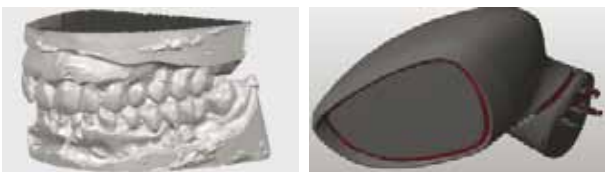

Virtualizacija uporabnih predmetov ali objektov kulturne dediščine



# LABORATORIJ ZA TRANSPORTNE NAPRAVE, SISTEME IN LOGISTIKO - LTNSL

VODJA **red. prof. dr. Tone Lerher**

E-POŠTA [tone.lerher@um.si](mailto:tone.lerher@um.si)

Analize toka materiala intralogističnih sistemov  
Načrtovanje dvigalnih naprav in transportnih sistemov za razsuti in kosovni tovar  
Izdelava strokovnih mnenj transportno-skladišnih sistemov  
Načrtovanje in optimiranje transportno-skladišnih sistemov v notranji logistiki

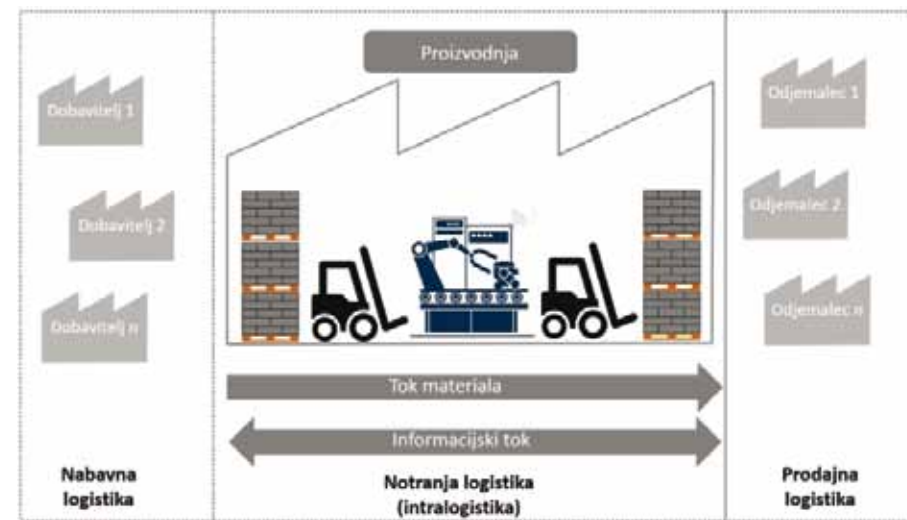

# LABORATORIJI S PODROČJA ENERGETSKEGA, PROCESNEGA IN OKOLJSKEGA INŽENIRSTVA



Laboratorij za prenosne pojave v trdninah in tekočinah - **LPPTT**

Laboratorij za računalniško dinamiko tekočin - **LCFD**

Laboratorij za motorje z notranjim zgorevanje - **LMNZ**

Laboratorij za toplotne stroje in tehniške meritve - **LTSTM**

Laboratorij za turbinske stroje - **LTS**

Laboratorij za energetske sisteme in naprave - **LESN**

Laboratorij za zgorevanje in okoljsko inženirstvo - **LZOI**

Laboratorij za termodinamiko in hladilno tehniko - **LTH**

## STORITVE ZA ZUNANJE NAROČNIKE

- Razvoj in uporaba modernih eksperimentalnih in numeričnih modelov določevanja tokovnih, toplotnih in snovnih razmer v strojih in napravah - **LPPTT**
- Razvoj računalniških simulacijskih orodij na osnovi CFD - **LCFD**
- Razvoj standardnih obremenitvenih profilov porabnikov energentov - **LPPTT**
- Eksperimentalne in numerične raziskave sublimacijskega sušenja - **LCFD**
- Eksperimentalne in numerične raziskave procesov v mešalnih reaktorjih - **LCFD**
- Analiza toplotno tokovnih razmer v svetilih s halogenskimi in LED izvori - **LCFD**
- Računalniško načrtovanje bivalnih prostorov v smislu zagotavljanja udobja - **LCFD**
- Razvoj simulacijskih orodij za biomedicinske analize toka krvi in toplotno regulacijo tkiva - **LESN**
- Eksperimentalne in računalniške analize tokovnih razmer v turbinskih strojih: vodnih in plinskih turbinah, črpalkah in ventilatorjih - **LTS**
- Analiza procesov zgorevanja in obratovalnih parametrov kurilnih naprav - **LZOI**
- Ravnanje z odpadki - **LZOI**
- Načrtovanje in optimiranje sistemov za čiščenje onesnaženih vod in zraka - **LZOI**
- Modeliranje, kontrola in preprečevanje vplivov industrijskih in komunalnih onesnaženj na okolje - **LZOI**
- Analiza in optimiranje vbrizgalnih sistemov s šobami za uporabo različnih goriv v motorjih s samovžigom - **LMNZ**

## LABORATORIJ ZA PRENOSNE POJAVE V TRDNINAH IN TEKOČINAH - **LPPTT**

VODJA **red. prof. dr. Jure Ravnik**

E-POŠTA [jure.ravnik@um.si](mailto:jure.ravnik@um.si)

Modeliranjem in simuliranjem pojavov na področju mehanike tekočin, prenosa snovi in toplote

Raziskave konvekcije, difuzije, kondenzacije, sušenja, sublimacije, adsorpcije, večfazne tokove, nanotekočine, itd.

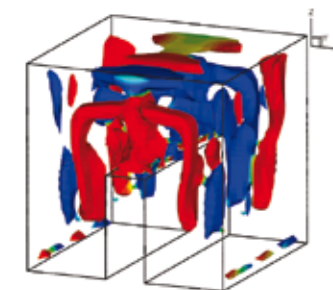
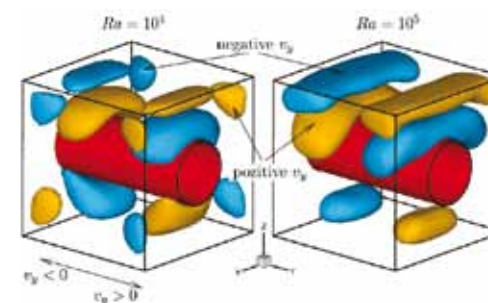
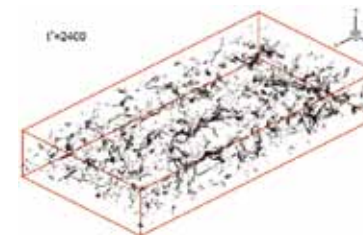

Razvijamo, verificiramo in umerjamo matematično fizikalne modele prenosnih pojavov na podlagi lastne oz. komercialne programske opreme.

## LABORATORIJ ZA RAČUNALNIŠKO DINAMIKO TEKOČIN - LCFD

VODJA **red. prof. dr. Matjaž Hriberšek**

E-POŠTA [matjaz.hribersek@um.si](mailto:matjaz.hribersek@um.si)

Težišče razvoja CFD metod so laminarni tok newtonskih in nenevtonskih tekočin, turbulentni tok, prenos toplote in snovi, večfazni tok, reaktivni tok in vezani fizikalni problemi.

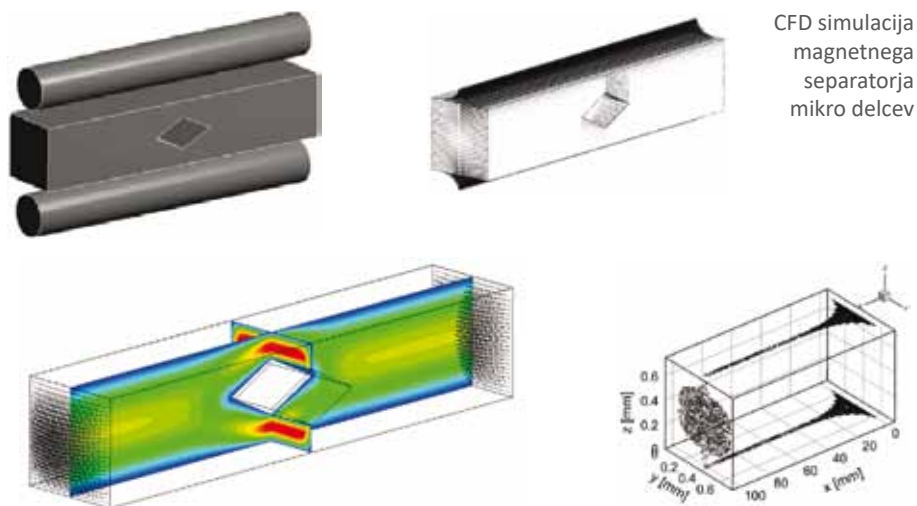

Razvijamo lasten raziskovalni CFD programski paket BEEAS kot tudi nadgrajujemo sodobna CFD inženirska orodja s ciljnim uporabniškimi funkcijami in programi.

## LABORATORIJ ZA MOTORJE Z NOTRANJIM ZGOREVANJEM - LMNZ

VODJA **red. prof. dr. Aleš Hribernik**

E-POŠTA [ales.hribernik@um.si](mailto:ales.hribernik@um.si)

Analiza in optimiranje motorjev z uporabo alternativnih goriv.

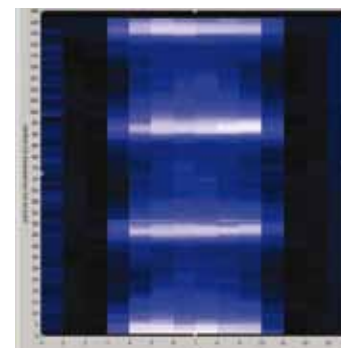

Na področju motorjev z notranjim zgorevanjem izvajamo eksperimentalne in numerične raziskave povečanja moči motorjev, zmanjšanja porabe goriva, zmanjšanja emisij nezaželenih produktov zgorevanja in vpliva alternativnih goriv na karakteristike motorjev.

## LABORATORIJ ZA TOPLOTNE STROJE IN TEHNIŠKE MERITVE - LTSTM

VODJA **red. prof. dr. Aleš Hribernik**

E-POŠTA ales.hribenik@um.si

Izvajamo eksperimentalne in računalniško podprte raziskave pretoka snovi in preobrazbe energije v toplotnih strojih, ki so sestavni del sistemov za pridobivanje električne in toplotne energije.



PIV merjenje  
hitrostnih polj v  
napravah in strojih



Preizkušanje toplotnih  
in hidrodinamskih  
razmer na zavornem  
disku

Z lastno opremo izvajamo meritve temperature, tlaka, pomika in pretoka snovi v ustaljenih in neustaljenih razmerah, razvijamo računalniško podprto zajemanje in obdelavo podatkov, krmiljenje naprav in regulacijo osnovnih parametrov procesov.

## LABORATORIJ ZA TURBINSKE STROJE - LTS

VODJA **doc. dr. Ignacijo Biluš**

E-POŠTA ignacijo.bilus@um.si

Težišče dela je na eksperimentalnih in računalniških raziskavah tokovnih pojavov na področju hidravličnih strojev.

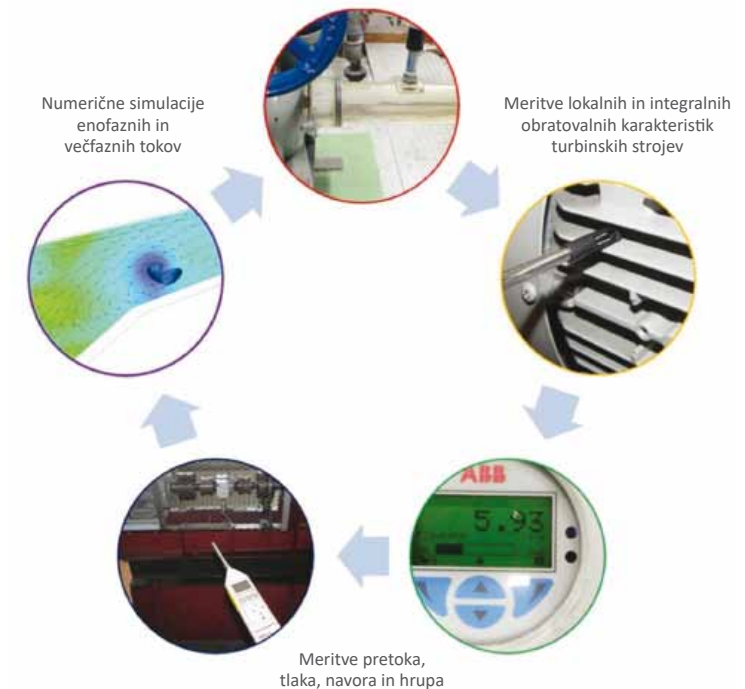



# LABORATORIJ ZA ENERGETSKE SISTEME IN NAPRAVE - LESN

VODJA **izr. prof. dr. Jure Marn**

E-POŠTA [jure.marn@um.si](mailto:jure.marn@um.si)

Numerični model človeške glave za določitev toplotne obremenitve možganov

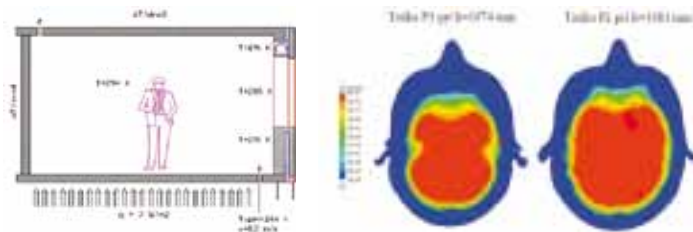

Računalniška analiza toplotnih in tokovnih razmer v klimatiziranem prostoru (HVAC): polje PMV in hitrosti

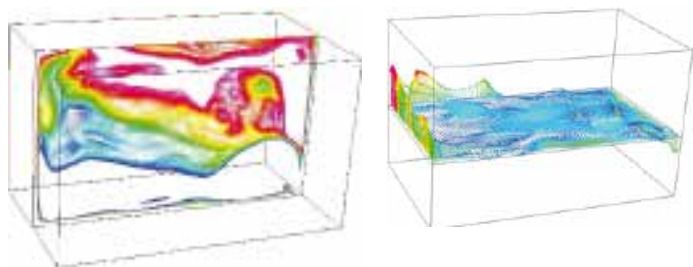

Raziskovalno delo obsega: analizo modernih HVAC sistemov ogrevanja, prezračevanja in klimatizacije; tok nenenewtonskih tekočin v cevnih sistemih; prenos toplote v toplotnih prenosnikih s fazno spremembo; določanje toplotne obremenitve človeškega telesa.

# LABORATORIJ ZA ZGOREVANJE IN OKOLJSKO INŽENIRSTVO - LZOI

VODJA **red. prof. dr. Niko Samec**

E-POŠTA [niko.samec@um.si](mailto:niko.samec@um.si)

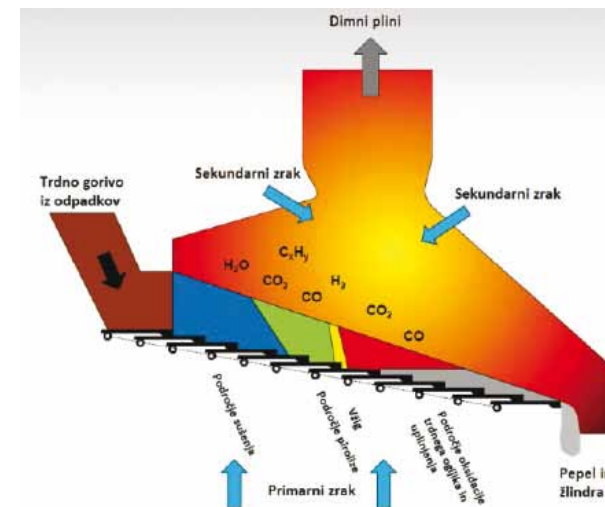

Analiza zgorevanja trdnih odpadkov na rešetki

Glavnina raziskovalnega dela je usmerjena v proučevanje vplivnih dejavnikov na nastanek škodljivih snovi pri zgorevanju in sežiganju. Razvijamo različne strategije ravnanja z odpadki in razvijamo različne praktične pristope k reševanju nekaterih snovnih tokov odpadkov.

# LABORATORIJ ZA TERMODINAMIKO IN HLADILNO TEHNIKO - LTH

VODJA **red. prof. dr. Milan Marčič**

E-POŠTA milan.marcic@um.si

Izvaja termodinamične meritve, ter načrtuje in projektira kogeneracije hlajenja in ogrevanja.



Priključek kogeneracije na toplovodno omrežje



# LABORATORIJA S PODROČJA TEHNOLOGIJE MATERIALOV

Laboratorij za materiale - **LMAT**

Laboratorij za preoblikovanje materialov - **LPM**

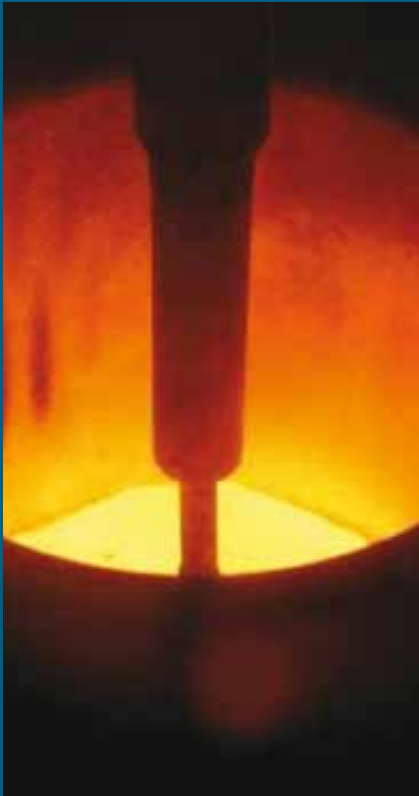

## STORITVE ZA ZUNANJE NAROČNIKE

- Mehanski preizkusi - LMAT
- Strjevanje kovin in zlitin - LMAT
- Tehnologije litja - LMAT
- Kontinuirno litje - LMAT
- Metalografska analiza - LMAT
- Svetlobna mikroskopija metalografskih vzorcev - LMAT
- Vrstična elektronska mikroskopija (SEM) in mikroskopija s fokusiranim ionskim snopom (SEM/FIB) - LMAT
- Meritve trdote in mikrotrdote - LMAT
- Toplotna obdelava kovin - LMAT
- Študij faznih transformacij v materialih - LMAT, LPM
- Preoblikovanje materialov - LPM
- Visokotemperaturna in notranja oksidacija - LPM
- Usmerjena kristalizacija - LPM
- Hitro strjevanje - LPM

## LABORATORIJ ZA MATERIALE - LMAT

VODJA red. prof. dr. Franc Zupanič

E-POŠTA franc.zupanic@um.si

Analize kontinuiranega litja zlitin, vakuumske metalurgije, faznih premen in reakcij v trdnem stanju, viskotemperaturnih oksidacij kovin in zlitin. Toplotne obdelave materialov.

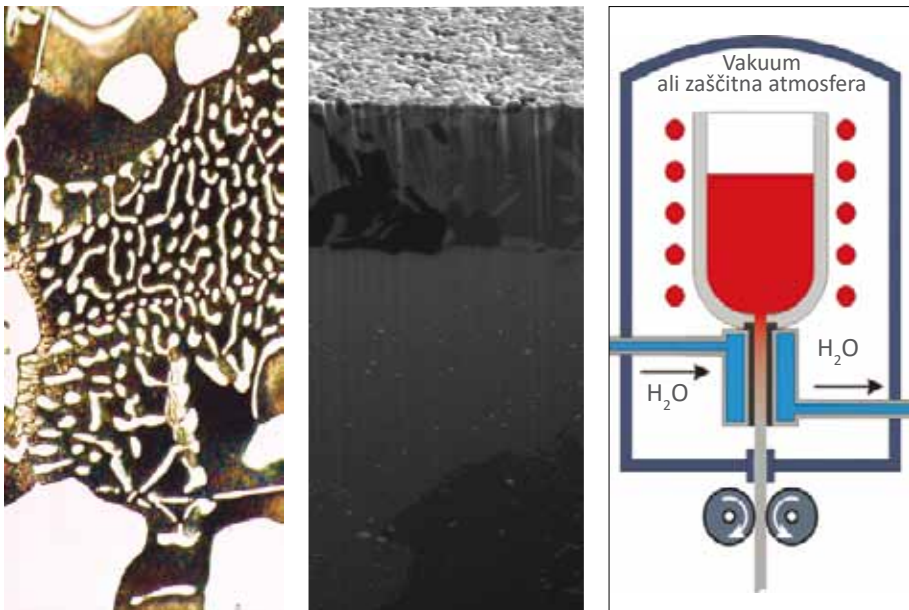

Metalografska analiza, meritve mikrotrdote, vakuumsko taljenje in kontinuirno litje

## LABORATORIJ ZA PREOBLIKOVANJE MATERIALOV - LPM

VODJA red. prof. dr. Ivan Anžel

E-POŠTA ivan.anzel@um.si

Analize deformacijskih procesov, ki vplivajo na razvoj strukture materiala in s tem povezano spremembo mehansko-fizikalnih lastnosti. Razvoj algoritmov za analizo preoblikovalnih orodij.



Hidravlična stiskalnica WEMA

Vakuumska peč za toplotno obdelavo BOSIO

# LABORATORIJA S PODROČIJ MEHANIKE IN NARAVOSLOVNIH VED

Laboratorij za aplikativno mehaniko - LAM

Laboratorij za fiziko - LAF



## STORITVE ZA ZUNANJE NAROČNIKE

- Projektno načrtovanje za varno obratovanje konstrukcij z upoštevanjem Evropskih postopkov za sprejemljivost napak in poškodb
- Določevanje in karakterizacija parametrov mejnega obnašanja materialov ob upoštevanju standardov (EN, ASTM, BS, ...)
- Razvoj opreme za kontinuirano spremljanje deformacij in vibracij na konstrukcijah in komponentah
- Meritve vibracij in določitev lastnih frekvenc
- Določevanje vpliva stanja površine materiala med dinamičnim obremenjevanjem na proces nastanka razpok
- Razvoj opreme za kontinuirano spremljanje deformacij in vibracij na konstrukcijah in komponentah
- Balansiranje rotorjev in gredi po ISO 1940-1
- Strukturne analize

# LABORATORIJ ZA APLIKATIVNO MEHANIKO - LAM

VODJA **izr. prof. dr. Marko Kegl**

E-POŠTA [marko.kegl@um.si](mailto:marko.kegl@um.si)

Konvencionalna optimizacija in optimizacija oblike konstrukcij z upoštevanjem kriterijev zmanjšanja mase, zmanjšanja koncentracije napetosti, kot tudi spremembe lastnih frekvenc.

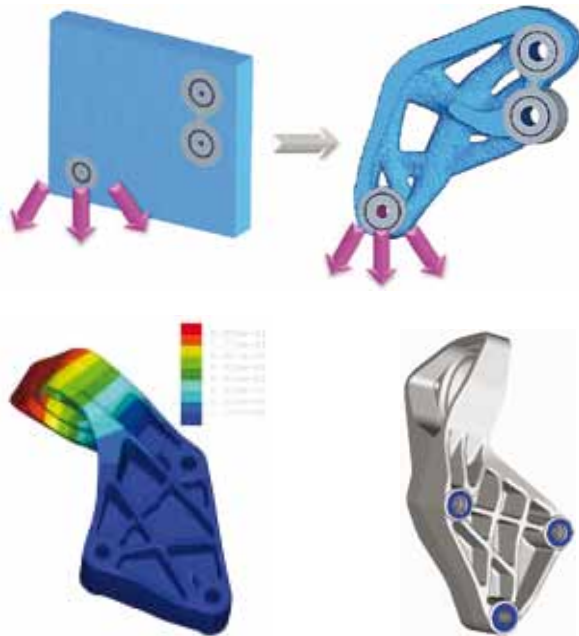

Optimizacija modela konzole s tremi obremenitvenimi primeri

Optimiranje glede na napetosti in lastne frekvence

Balansiranje rotorjev in gredi po ISO 1940-1



## LABORATORIJ ZA FIZIKO - LAF

VODJA red. prof. dr. Jana Padežnik Gomilšek

E-POŠTA jana.padežnik@um.si

Meritve strukturne analize XAFS (X-ray Absorption Fine Structure) na sinhrotronih za določitev oksidacijskih števil izbranega centralnega atoma ter števila in vrste atomov v sosednjih lupinah.



Optimiranje in testiranje prototipov in komponent



3D meritev in analiza deformacij



Priprava meritve na merilni postaji sinhrotrona v Hamburgu

# CENTER ZA SENZORSKO TEHNIKO - CST

PREDSTOJNICA **red. prof. dr. Aleksandra Lobnik**

E-POŠTA **aleksandra.lobnik@um.si**

Center se ukvarja z razvojem novih on-line, in-situ optičnih kemijskih in bio-senzorskih receptorjev za merjenje ekoloških in procesnih parametrov v okviru gradbene, strojne, živilske, farmacevtske, kemijske, papirne, tekstilne industrije. Posebno raziskovalno sfero predstavlja razvoj senzorjev na področju osebne zaščite, tako na delovnem mestu kot tudi v okolju, ki predstavlja potencialno nevarnost za naše zdravje. CST se ukvarja z razvojem fotonike, nanomaterialov v smislu razvoja novih mikrosenzorskih in nano-senzorskih receptorjev. Nanomateriale (magnetne,  $\text{SiO}_2$ ,  $\text{TiO}_2$  naomateriale) razvijamo tako na področju senzorjev, kot tudi na področju izboljšanja funkcionalnih lastnosti različnih materialov (z nano-nanosi, nano-filmi, nano-tiskom). V zadnjem času pa se CST aktivno ukvarja tudi z grafenom, predvsem v smislu izboljševanja senzornih karakteristik.

CST sodeluje z različnimi laboratoriji in inštituti v slovenskem prostoru, ima pa tudi odlične povezave z vrsto tujih univerz, inštitutov in laboratorijev. CST je tudi eden izmed so-organizatorjev mednarodne konference s področja nanomaterialov in njihovih aplikacij NANOAPP (Nanomaterials & Applications).

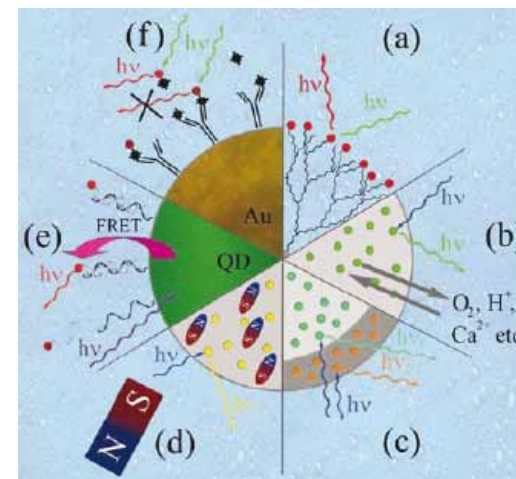

Dizajniranje nanodelcev

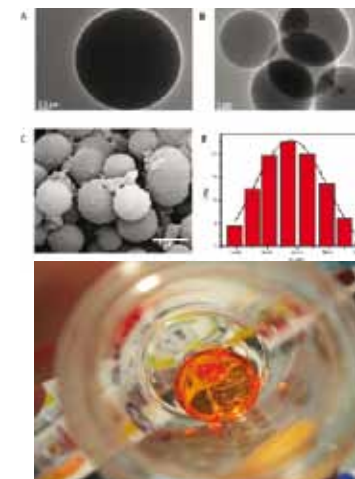

Funkcionalizirani  $\text{SiO}_2$  nanodelci za vezavo encima/indikatorja



# UNIVERZITETNI CENTER ZA ELEKTRONSKO MIKROSKOPIJO - UCEM

PREDSTOJNIK **red. prof. dr. Ivan Anžel**

E-POŠTA **ivan.anzel@um.si**

Univerzitetni center izvaja mikroskopske preiskave s opazovanjem tehničnih materialov ter bioloških in medicinskih vzorcev. Z razpoložljivo opremo vrši kemično analizo v mikrometrskem in nanometrskem področju, mikroobdelavo materialov, nanašanje tankih plasti platine ter opazuje dinamične procese.

- Optična in elektronska mikroskopija
- Mikrostrukturalna karakterizacija materialov

Vrstični  
elektronski in  
ionski mikroskop  
FEI Quanta 200 3D

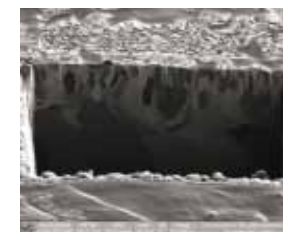

Elektronski  
mikroskop FEI  
Sirion 400 NC z  
EDX analizatorjem

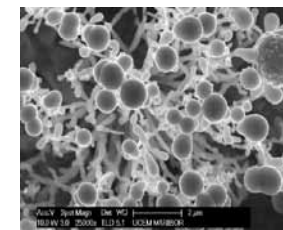

# INŠTITUT ZA INŽENIRSKÉ MATERIALE IN OBLIKOVANJE - IIMO

**PREDSTOJNICA** red. prof. dr. Simona Strnad

**TAJNIŠTVO** Sonja Holcman

**TELEFON** +386 (2) 220 7528

**E-POŠTA** iimo.fs@um.si

**SPLETNA STRAN** www.iimo.fs.um.si



Laboratorij za barvanje, barvno metriko in ekologijo plemenitenja - **LBBE**

Laboratorij za kemijo in okoljevarstvo - **LKO**

Laboratorij za obdelavo in preskušanje polimernih materialov - **LCPP**

Laboratorij za oblačilno inženirstvo, fiziologijo in konstrukcijo oblačil - **LOIFKO**

Laboratorij za projektiranje in konstrukcijo tekstilij - **LPIKT**

Laboratorij za tekstilne tehnologije in računalništvo v tekstilstvu - **LTTRT**

Laboratorij za tiskanje tekstilij in nego oblačil - **LTTNO**

## CENTRI

Center za barvanje in barvo

Center za nego tekstilij in oblačil

Raziskovalno–inovacijski center za design in oblačilno inženirstvo

## STORITVE ZA ZUNANJE NAROČNIKE

- Izvedba standardiziranih metod preskušanja vlaken, prej in ploskih izdelkov - [LCPP](#)
- Barvna metrika - določanje barvnih vrednosti, računalniško receptiranje - [LBBE](#)
- Priprava protimikrobnih, antioksidativnih, samočistilnih površin in analiza površinskih lastnosti; izdelava nanovlaken - [LCPP](#)
- Analize industrijskih odpadnih voda - [LKO](#)
- Konstruiranje ploskih tekstilij z načrtovanimi uporabnimi lastnostmi - [LPIKT](#)
- Analiza poroznosti in mehanskih lastnosti tekstilnih in drugih inženirskih materialov - [LPIKT](#)
- Karakterizacija ploskih tekstilij - analiza kakovostnih parametrov in njihovega obnašanja v procesu izdelave oblačil - [LOIFKO](#)
- Določanje toplotnega upora ploskih tekstilij in upora proti prehodu vodne pare - [LOIFKO](#)
- Biofizikalna analiza oblačilnih sistemov - določanje parametrov toplotno fiziološkega udobja pri nošenju oblačil - [LOIFKO](#)
- Optimiranje mešanic prediv in projektiranje lastnosti predivnih prej, analiza in razvoj pletiv z načrtovanimi lastnostmi - [LTTRT](#)
- 3D skeniranje, izdelava 3D telesnih modelov, virtualno prototipiranje in vizualizacija tekstilij - [LTTRT](#)
- Monitoring pralnih in razkuževalnih učinkov, certificiranje sistemov kakovosti in higiene pranja - [LTTNO](#)
- Direktni, jedki, rezervni, transferni in digitalni tisk ploskih tekstilij vseh surovinskih sestav - [LTTNO](#)

# LABORATORIJ ZA BARVANJE, BARVNO METRIKO IN EKOLOGIJO PLEMITENJA - LBBE CENTER ZA BARVANJE IN BARVO

VODJA **red. prof. dr. Darinka Fakin**

E-POŠTA [darinka.fakin@um.si](mailto:darinka.fakin@um.si)

Izdelava in analiza kamuflažnih materialov

Meritve refleksijskih vrednosti obarvanih vzorcev (UV/VIS/NIR)

Določanje leska in beline

Določanje prepustnosti UV sevanja (UPF faktor)

Ekološke analize (odpadnih) vod

Identifikacija in separacija vodotopnih ali organotopnih (makro) molekul (HPLC, CE, SDS-PAGE elektroforeza)

Spremljanje elektrokemijskih lastnosti (voltometrija)

Spremljanje raztopljenega in plinastega kisika v tekočih in mehkih vzorcih

Standardizirano določanje prepustnosti kisika (ali zraka) in vodne pare ploskih materialov



# LABORATORIJ ZA KEMIJO IN OKOLJEVARSTVO - LKO

VODJA **red. prof. dr. Aleksandra Lobnik**

E-POŠTA [aleksandra.lobnik@um.si](mailto:aleksandra.lobnik@um.si)

Obdelava odpadnih vod z naprednimi oksidacijskimi postopki (AOP)

Izvedba fizikalno-kemijskih analiz odpadnih vod (BPK, KPK, obarvanost, motnost, prevodnost, ...)

Izvedba testov strupenosti (Daphnia magna, Vibrio fischeri)

Določanje prisotnosti funkcionalnih skupin v vzorcu s FT-IR in Raman spektroskopijo

Kemijsko recikliranje



# LABORATORIJ ZA OBDELAVO IN PRESKUŠANJE POLIMERNIH MATERIALOV - LCPP

VODJA **red. prof. dr. Karin Stana Kleinschek**

E-POŠTA [karin.stana@um.si](mailto:karin.stana@um.si)

Tehnična pomoč pri pripravi javnih razpisov ali prijavi na njih

Izdelava nanovlaken z elektrospredanjem

Priprava 3D tiskanih (bio-tiskanih) materialov z natančno definirano poroznostjo

Priprava modelnih filmov s »spin-coaterjem«

Analiza interakcij (QCM) na modelnih sistemih

Določanje površinskih lastnosti materialov

Preskušanje vlaken, prej in ploskih izdelkov – izvedba standardiziranih metod

Določanje odpornosti tekstilij na drgnjenje in piling po metodi Martindale

Določanje prepustnosti zraka

Določanje obstojnosti na umetno svetlobo v Xenotestu

Določanje mehanskih lastnosti materialov



# LABORATORIJ ZA OBLAČILNO INŽENIRSTVO, FIZIOLOGIJO IN KONSTRUKCIJO OBLAČIL - LOIFKO

## RAZISKOVALNO-INOVAČIJSKI CENTER ZA DESIGN IN OBLAČILNO INŽENIRSTVO - RICDOI

VODJA **red. prof. dr. sc. Jelka Geršak**

E-POŠTA [jelka.gersak@um.si](mailto:jelka.gersak@um.si)

Objektivno vrednotenje parametrov mehanskih lastnosti ploskih tekstilij in/ali drugih fleksibilnih ploskih materialov

Karakterizacija ploskih tekstilij – analiza kakovostnih parametrov in njihovega obnašanja v procesu izdelave oblačil

Vrednotenje podajanja oblačil

Toplotno fiziološke raziskave – določanje toplotnega upora ploskih tekstilij in upora proti prehodu vodne pare

Biofizikalna analiza oblačilnih sistemov: določanje parametrov toplotno fiziološkega udobja pri nošenju oblačil

Razvoj in projektiranje funkcionalnih oblačil

Multifunkcionalna inteligentna oblačila



# LABORATORIJ ZA PROJEKTIRANJE IN KONSTRUKCIJO TEKSTILIJ - LPKT

VODJA **izr. prof. dr. Polona Dobnik Dubrovski**

E-POŠTA [polona.dubrovski@um.si](mailto:polona.dubrovski@um.si)

Vrednotenje parametrov poroznosti tekstilnih in drugih inženirskih materialov

Analiza in razvoj tehničnih tkanin s kontroliranimi nateznimi lastnostmi

Vrednotenje mehanskih lastnosti tekstilnih in drugih inženirskih materialov do obremenitve 10 kN

Razvoj tkanin s faktorjem zaščite pred UV sevanjem

Slikovna analiza linijskih in ploskih tekstilij





# LABORATORIJ ZA TEKSTILNE TEHNOLOGIJE IN RAČUNALNIŠTVO V TEKSTILSTVU - LTTRT

VODJA **red. prof. dr. Zoran Stjepanovič**

E-POŠTA [zoran.stjepanovic@um.si](mailto:zoran.stjepanovic@um.si)

Projektiranje lastnosti in uvajanje novih tehnologij izdelave predivnih prej

Analiza in razvoj pletiv z načrtovanimi lastnostmi

3D skeniranje, izdelava 3D telesnih modelov

Virtualno prototipiranje in vizualizacija tekstilij, oblačil in drugih tekstilnih form

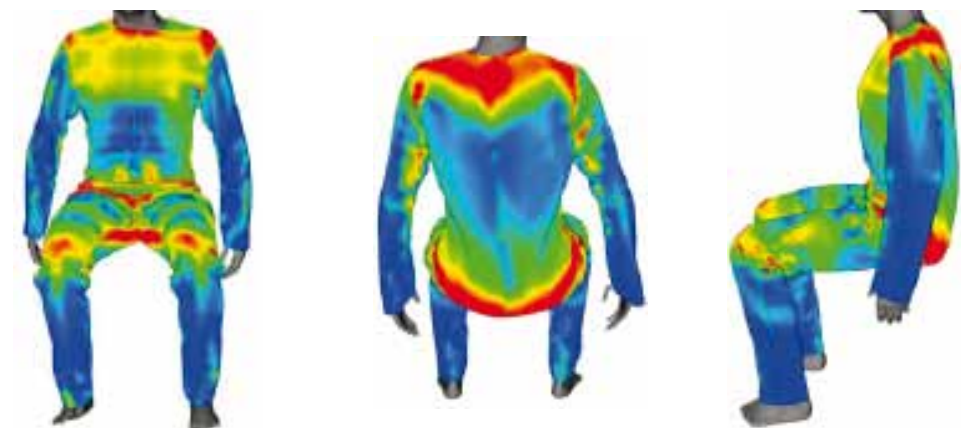

# LABORATORIJ ZA TISKANJE TEKSTILIJ IN NEGO OBLAČIL - LTTNO CENTER ZA NEGO TEKSTILIJ IN OBLAČIL - CNTO

VODJA **izr. prof. dr. Branko Neral**

E-POŠTA [branko.neral@um.si](mailto:branko.neral@um.si)

Tiskanje tekstilij: direktni, jedki, rezervni, transferni, digitalni

Vrednotenje kakovosti odtisov

Vrednotenje primarnih učinkov pranja: odstranjevanje nečistoč, stopnja beline, varovanje barv, poškodbe tekstilij,...

Vrednotenje sekundarnih učinkov pranja: dimenzijska stabilnost, poškodbe površine in notranje strukture tekstilij, barvne karakteristike

Vrednotenje higiene pranja: razkuževalni učinek nege tekstilij, redukacija mikroorganizmov

Reševanje reklamacij nege tekstilij

Optimiranje algoritmov in parametrov pranja za gospodinjstvo in industrijsko strojno pranje

Monitoring pralnih in razkuževalnih učinkov

Alternativni postopki nege tekstilij: LCO<sub>2</sub>, ozon, MOV, UZ,...

Certificiranje sistemov kakovosti in higiene pranja

Izobraževanje



**UREDNIK**

Nenad Gubeljak

**OBLIKOVANJE**

Andreja Rudolf, Tina Podkrajšek Kotnik

**SLIKE IN FOTOGRAFIJA**

Arhiv FS, Gregor Harih, Andreja Rudolf

**LEKTORIRANJE**

Tatjana Županek

**NAKLADA**

400

**LETO**

2018

**IZDAL**

Fakulteta za strojništvo, Univerza v Mariboru

Smetanova 17, 2000 Maribor, Slovenija

E-pošta: fs@um.si

Telefon: +386 (2) 220 7500

Spletna stran: www.fs.um

**ZALOŽIL**

Fakulteta za strojništvo, Univerza v Mariboru,

v donatorstvu s podjetjem ELRAD International

d.o.o. in Paloma d. d..

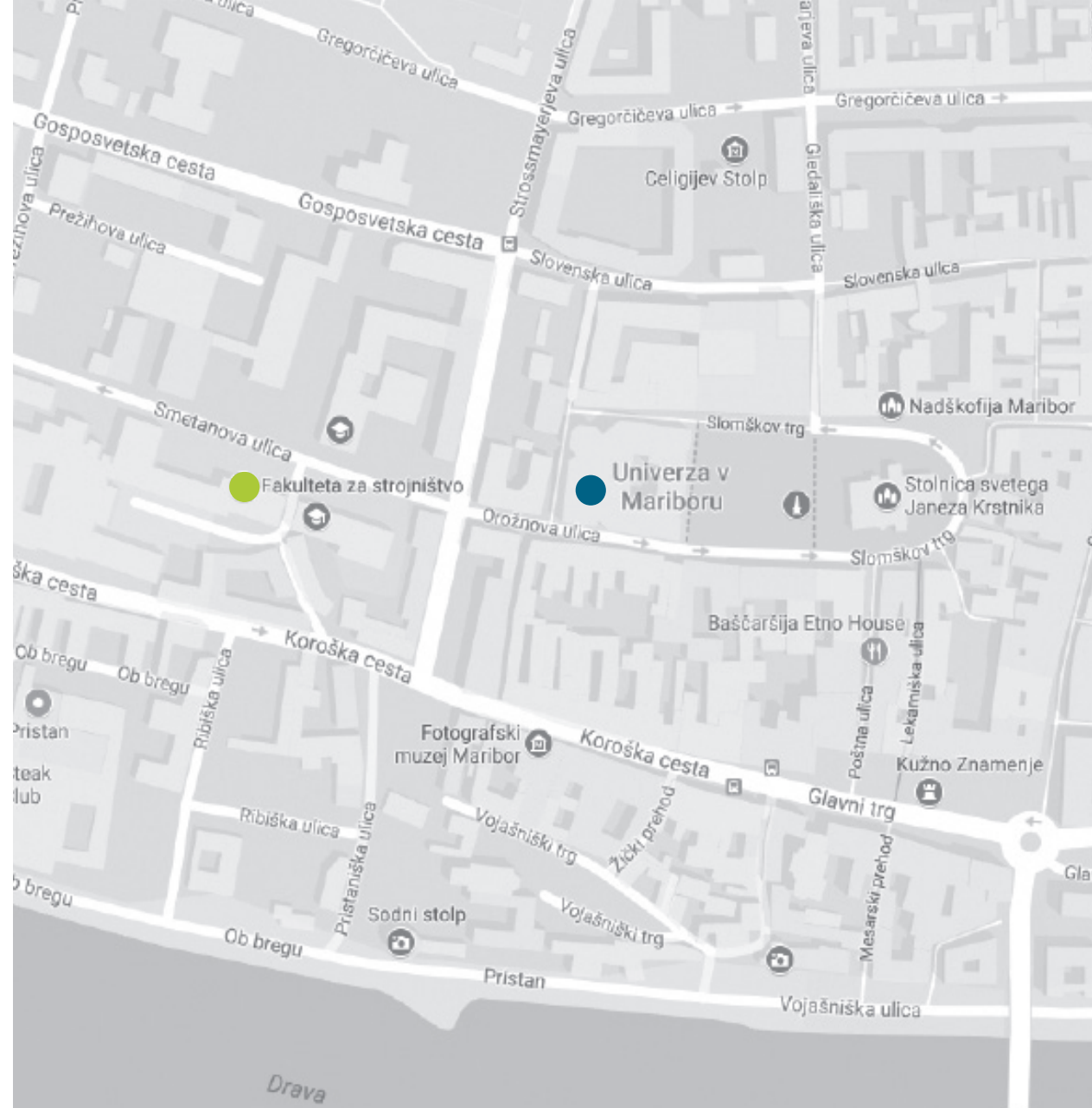



Univerza v Mariboru

Fakulteta za strojništvo